

Stage Rider PRIVACY

RiderVersion: 2018

Bühnenplan:

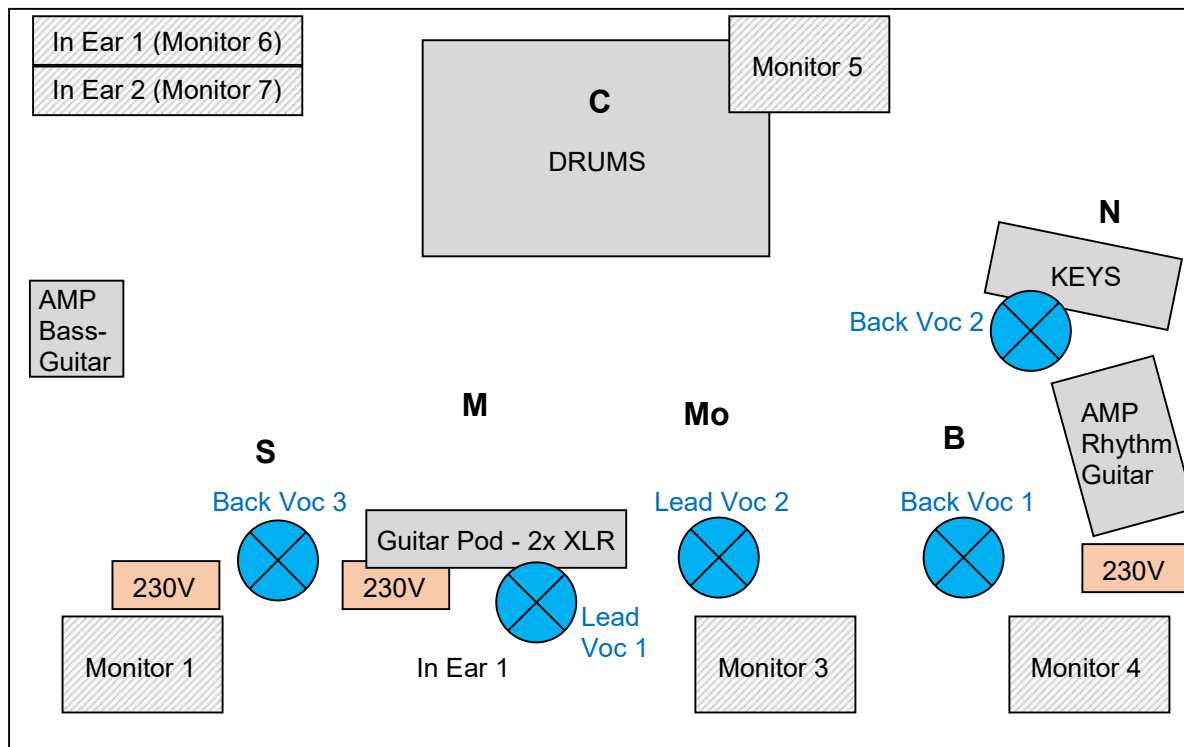

Ch.	Instrument	Microphone	Insert	Comment
1	Base	Shure Beta 52A		
2	Snare Top	Audix D1		
3	Snare Bottom	Shure SM57		
4	Hi Hat	Rode NT5		
5	Tom1	Beyerdynamic Opus 87		
6	Tom2	Beyerdynamic Opus 87		
7	Tom3	Beyerdynamic Opus 87		
8	Tom4	Beyerdynamic Opus 87		
9	Tom5	Beyerdynamic Opus 87		
10	Overhead1	Rode NT 5		
11	Overhead2	Rode NT 5		
12	Lead Guitar	2x XLR		Guitar Pod – Line6 HD
13	Rhythm Guitar	Sennheiser e606		
14	Bass Guitar	Active Di.		
15	Keys1-R	Active Di.		
16	Keys1-L	Active Di.		
17	Keys2-R	Active Di.		
18	Keys2-L	Active Di.		
19	Lead Vocals 1	SM58		
20	Lead Vocals 2	SM58		
21	Back Vocals 1	SM58		
22	Back Vocals 2	SM58		
23	Back Vocals 3	SM58		
24				

Sollten vereinzelte Mikrofon Typen nicht vorhanden sein, muss ein gleich- oder höherwertiger Ersatz verwendet werden.

1. Bühne

- Bühnengröße mind. 6x5m, leicht begehbar.
- Die Bühne muss stabil, eben, wackel- und schwingungsfrei, sauber, regen und tropfsicher in allen Bereichen, sowie geerdet und statisch sicher sein.
- Gerne überdachter Bühnenabgang, eigener überdachter Raum neben der Bühne.
- Gerne mit Schlagzeugpodest 2x2m.

2. P.A.

- Professionelles Beschallungssystem, der Saalgröße angepasst (Markenware, kein Eigenbau!)
- Mindestens 2 x 2 kW / 500 Personen.
- 1 Techniker des PA-Verleihs muss vor, während und nach dem Konzert zur Verfügung stehen
- Ersatzequipment: D.I.-Boxen, Mic-Kabel, etc.

3. Saaltechnik (FOH)

- Professionelles 24+ Kanal Mischpult (Gerne Pulte von Yamaha (LS9) , Allen&Heath (iLive)).
- Anschlussmöglichkeit für USB Stick mit Intros und Sounds bzw. MP3-fähiger CD-Player für das Bühnenprogramm.
- Mikrofone laut Belegungsplan.
- Galgenmikrofonständer und Mikrofonständer laut Belegungsplan.
- Adäquate Verkabelung.
- Neben den 230V Anschlüssen für die Amps und die 2 Keyboards sind an den Markierten Positionen. 230V Anschlüsse für die Gitarreneffekte zu verlegen.

4. Monitoring

- In der Regel vom Frontplatz.
- 5 Monitore mit individueller Abmischung, Aufstellung gemäß Bühnenplan.
- 2 weitere Monitorwege für Shure In-Ear Systeme (werden von der Band mitgebracht).
- Bei separatem Monitorplatz gelten die gleichen Anforderungen, zusätzlich ein qualifizierter (motivierter) Monitortechniker.

5. Licht

- Der Größe des Events bzw. der Bühne angepasste Lichtanlage.
- Ausreichendes Frontlicht!
- Dimmer, Lichtmischpult.
- Qualifizierter (motivierter) Lichttechniker.

Diese Bühnenanweisung ist Bestandteil des Gastspielvertrags.

Für technische Rückfragen wenden Sie sich bitte an:

Markus Schulz: mschul23@gmx.de